

Anfragedatenblatt für GBH-Glastüren **RSZ-K3** mit oberliegendem Antrieb

Firma		Türbreite (mm)	
Name		Türhöhe (mm)	
Telefon		Schachttür-R (mm)	
Telefax		Kabine Schürzenhöhe (mm)	
e-Mail		Kabinentüren (Stk)	
Kennwort		Schachttüren (Stk)	

Bemerkungen:

GBH Design GmbH	
Aufzugskomponenten	
Am Branden 2	
D-85256 Vierkirchen	
Christian Gratzl	
Telefon: +49 8139 9321-316	
Telefax: +49 8139 9321-301	www.gbh-design.de
senden an: christian.gratzl@gbh-design.de	

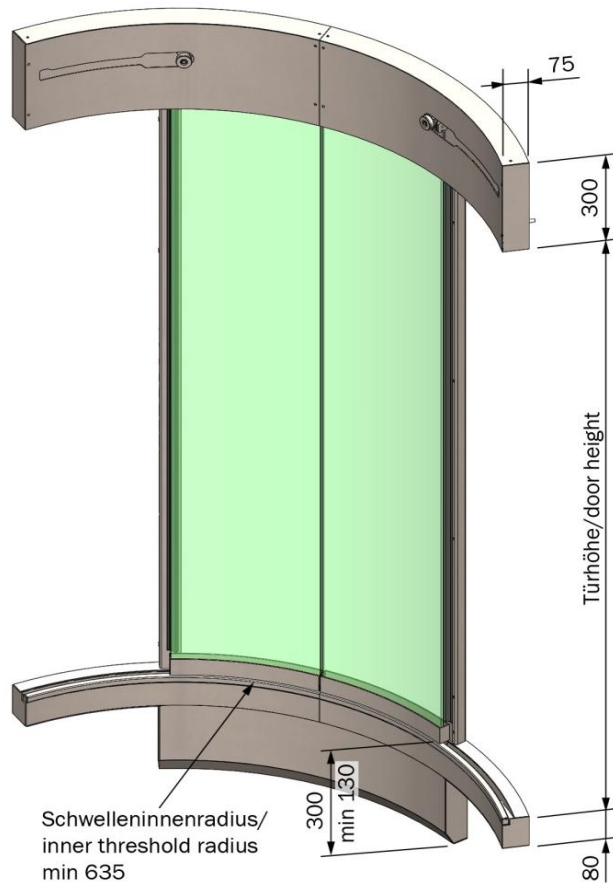

Schachttürbefestigung

Befestigung direkt am Schachtgerüst
 Details können individuell Abgestimmt werden.

Technische Beschreibung Schachttüre:

- TB 700 bis 2000mm, TH 2000 bis 3000mm
- obenliegende Mechanik 300mm hoch
- Vollglastürblätter VSG16 unten gefasst
- Türverriegelung: zwei Hakenriegel
- el. Kontakte: IP20
- Notentriegelung Untersicht Kämpfer (Dreikant)
- alle Teile V2A, bzw. galvanisch verzinkt
- Befestigung direkt am Schachtgerüst
- Gewicht TB 900 TH 2100 ca 175kg

Optionen:

- Änderung Schürzenhöhen
- Änderung Kämpferbreiten
- el. Kontakte: IP67
- Sonderbefestigungen kundenspezifisch
- Rückverkleidung V2A K-240
- Türblätter V2A
- Notentriegelungskontakt
- Sondertürzargen

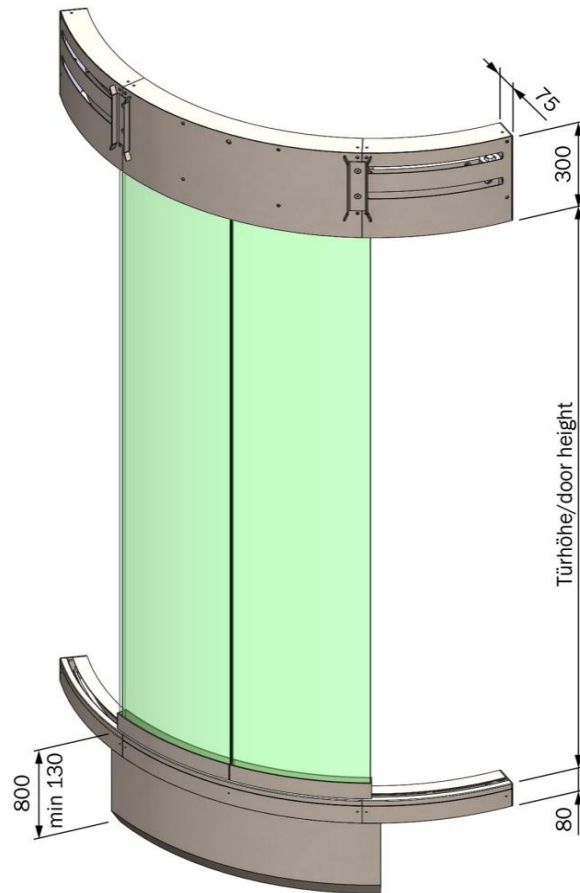

Baumusterprüfbescheinigung für
 Verriegelungseinrichtung der Schachttüre: EU-DL786

Anfragedatenblatt für GBH-Glastüren **RSZ-K3** mit oberliegendem Antrieb**Ansicht Kabinentüre****Kabinentürbefestigung**

Befestigung direkt an der Kabine.
Details können individuell Abgestimmt werden.

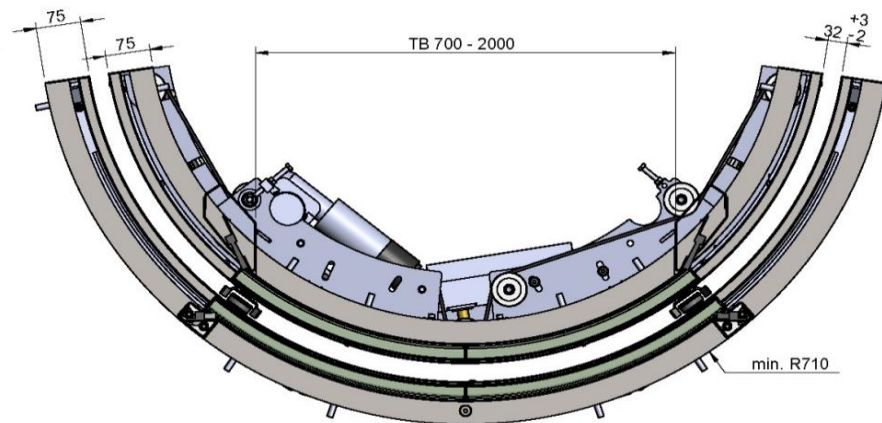
Grundriss Kabinentüre und Schachttüre

GBH Design GmbH
Aufzugskomponenten
Am Branden 2
D-85256 Vierkirchen
Christian Gratzl
Telefon: +49 8139 9321-316
Telefax: +49 8139 9321-301

GBH DESIGN
www.gbh-design.de

senden an: christian.gratzl@gbh-design.de

Technische Beschreibung Kabinentüre:

TB 700 bis 2000mm, TH 2000 bis 3000mm

obenliegende Mechanik 300mm hoch

Vollglastürblätter VSG16 unten gefasst

Antrieb Siemens AT40

Kontakte: el. Schutzklasse IP67

alle Teile V2A, bzw. galvanisch verzinkt

Befestigung direkt an der Kabine

Gewicht TB 900 TH 2100 ca. 240kg

Optionen:

Türblätter V2A

Änderung Schürzenhöhen

Änderung Kämpferbreiten

Sonderbefestigung kundenspezifisch

Türeinzüge nach Kundenwunsch

Lichtgitter mit V2A-Halterung

Türverriegelung

Typ Kronenberg DL1MO

GBH-Zulassung Verriegelung: G661

Rückverkleidung V2A K-240

